

名前: \_\_\_\_\_  
 日付: \_\_\_\_\_  
 場所: \_\_\_\_\_

**トラック**                      サイズ:    大きい    中間    小さい  
**コンディション**            トラクション: 高い    中間    低い  
    路面:    スムーズ    中間    バンピー

### フロント サスペンション

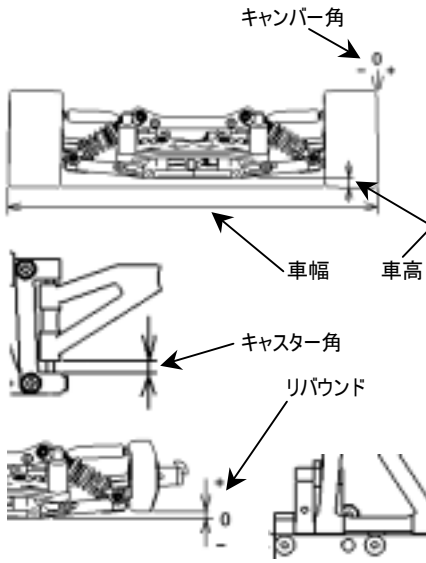

車幅 \_\_\_\_\_ mm  
 車高 \_\_\_\_\_ mm  
 キャンバー角 \_\_\_\_\_ °  
 キャスター角 \_\_\_\_\_ mm  
 トー角 \_\_\_\_\_ °  
 リバウンド \_\_\_\_\_ mm  
 バンプストップ    未使用    使用  
 ロワアームスペーサー \_\_\_\_\_ mm  
 アッパーアームポジション \_\_\_\_\_ mm

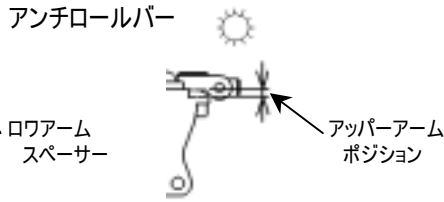

### フロントダンパー

ピストン \_\_\_\_\_  
 オイル # \_\_\_\_\_  
 スプリング \_\_\_\_\_  
 ダンパーポジション

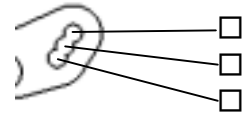

### ステアリングアッカーマン

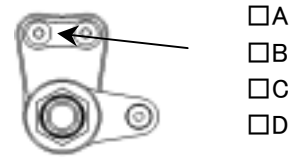

### リヤ サスペンション

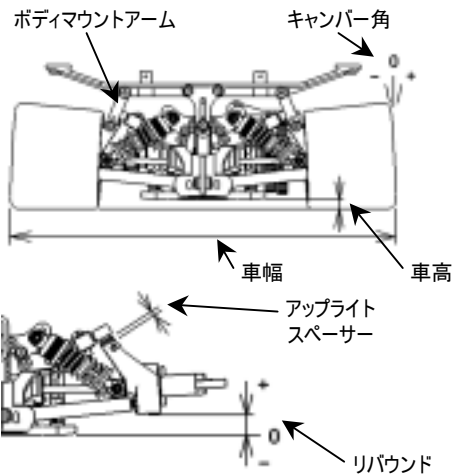

車幅 \_\_\_\_\_ mm  
 車高 \_\_\_\_\_ mm  
 キャンバー角 \_\_\_\_\_ °  
 トー角 \_\_\_\_\_ °  
 リバウンド \_\_\_\_\_ mm  
 バンプストップ    未使用    使用  
 ロワアームピンポジション(H0134)  
   4.5mm    5.5mm    6.5mm  
 アップライトスペーサー \_\_\_\_\_ mm  
 アンチロールバー    ワイヤー

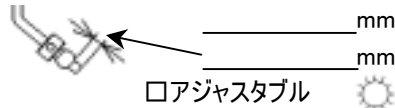

### リヤダンパー

ピストン \_\_\_\_\_  
 オイル # \_\_\_\_\_  
 スプリング \_\_\_\_\_  
 ダンパーポジション

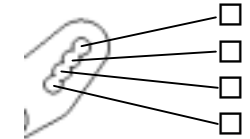

ボディマウントアーム    Long(H0466C)  
    Short(H0466D)

### エンジン

タイプ \_\_\_\_\_  
 ガスケット \_\_\_\_\_ mm    マフラー \_\_\_\_\_  
 プラグ \_\_\_\_\_    燃料 \_\_\_\_\_

### クラッチ

クラッチシュー    Black    Gray    Red  
 セントリフューガルシュー \_\_\_\_\_  
 スプリング \_\_\_\_\_  
 クラッチベルクリアランス \_\_\_\_\_ mm  
 スプリングAdj.ナットポジション \_\_\_\_\_ mm

### タイヤ

<b>&lt;フロント&gt;</b>	<b>&lt;リヤ&gt;</b>
タイプ _____	タイプ _____
外径(スタート前) <u>  L  </u> /R	外径(スタート前) <u>  L  </u> /R
外径(ゴール後) <u>  L  </u> /R	外径(ゴール後) <u>  L  </u> /R

### ブレーキパッド

Black    Yellow

### ボディ

タイプ \_\_\_\_\_  
 ボディポジション \_\_\_\_\_ mm  
 リヤスポイラー \_\_\_\_\_ mm



### ドライブレシオ

ギヤレシオ                      サイドプーリー  
 1st. \_\_\_\_\_                      25T  
 2nd. \_\_\_\_\_                      26T

### 記録

レースタイム/ラップ \_\_\_\_\_  
 ベストラップ(1Lap) \_\_\_\_\_

### 注記

.....  
 .....  
 .....  
 .....